

# FBE

LA PISCINE FACILE



# Le concept

FBE a créé il y a 35 ans le prototype du bloc de filtration, doté d'une technologie simplifiée et industrialisée en série permettant une production à haut débit d'excellente qualité.

Depuis, cette technologie a été enrichie d'un système breveté qui permet aujourd'hui, grâce au turbobrasseur, de multiplier la puissance de la pompe par 3, générant ainsi le bien-être du baigneur par la nage à contre-courant et l'économie par l'énergie non consommée. Récompensé par plusieurs trophées décernés par la FPP, le concept FBE a fait ses preuves avec des kits piscines respectant les trois mêmes objectifs depuis sa création : l'économie, la rapidité et la fiabilité.



# Panneaux Vinyl Acier

- Panneaux modulaires en acier galvanisé protégé de l'oxydation par une couche de zinc et un film de PVC thermocollé sur chaque face.
- Panneaux pré-perçés à assembler avec des boulons fournis
- Maintien des panneaux à l'aide des jambes de force goujonnées sur la chape de béton.
- Panneaux pensés pour accueillir des profils hung pour l'accroche du liner.
- Ces panneaux possèdent une résistance naturelle aux mouvements de terrain et aux gelées.

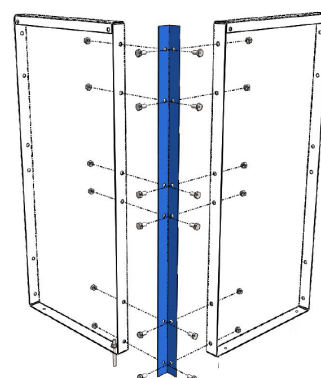
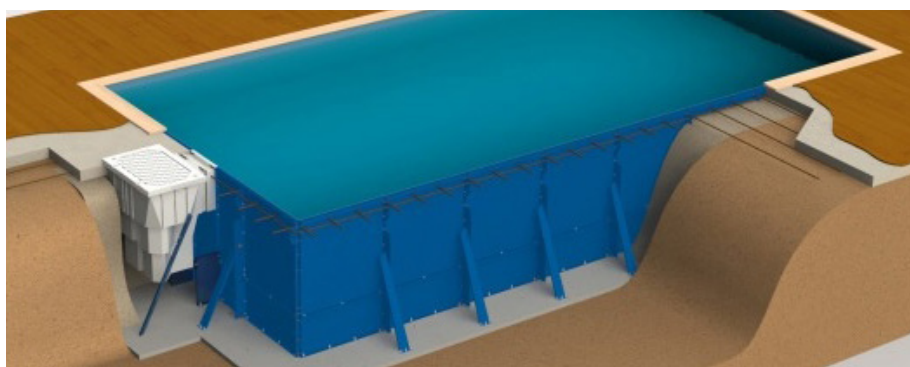
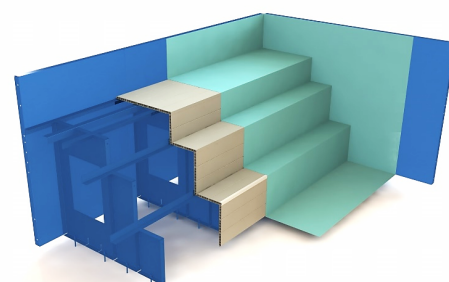

# La fiabilité

Une structure au coeur d'acier triplement protégée, innovante et rapide à construire, qui lui assure une durée de vie et de fiabilité inégalée.

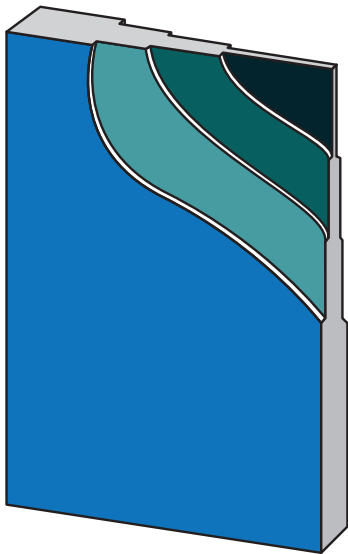

## ■ Panneau en acier

### ■ 1ère protection

Le coeur du panneau est plongé dans un bain de zing en fusion recouvrant entièrement le panneau (anticorrosion).

### ■ 2ème protection

Les 2 faces sont recouvertes d'un traitement anticorrosion de passivation non polluante.

### ■ 3ème protection

Les faces internes en contact avec le liner et externes en contact avec la terre sont recouverte par thermocollage d'une couche de polychlorure de vinyle.

# Bloc de filtration

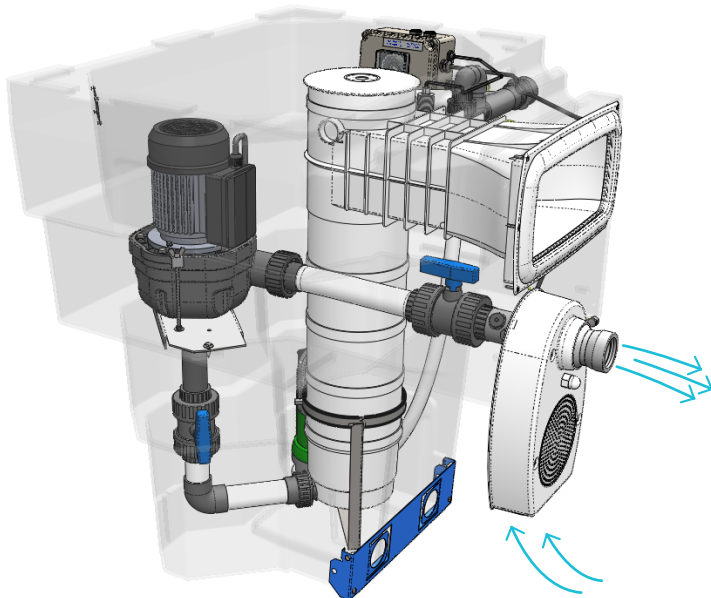

- Notre système de filtration breveté permet de **multiplier par 3 la puissance de la pompe.**
- Réduit le temps de filtration et permet ainsi une **économie d'énergie de 60%.**
- Offre à la fois une lance de massage et un dispositif de nage contre-courant tout-en-un.

- Ne nécessite aucun local technique, et peut être **déporté jusqu'à 1m50 de la piscine.**
- Installation facile et rapide, avec un seul câble d'alimentation et aucun câblage enterré nécessaire.
- De nombreux accessoires sont disponibles pour personnaliser votre bloc de filtration et répondre à tous les besoins.

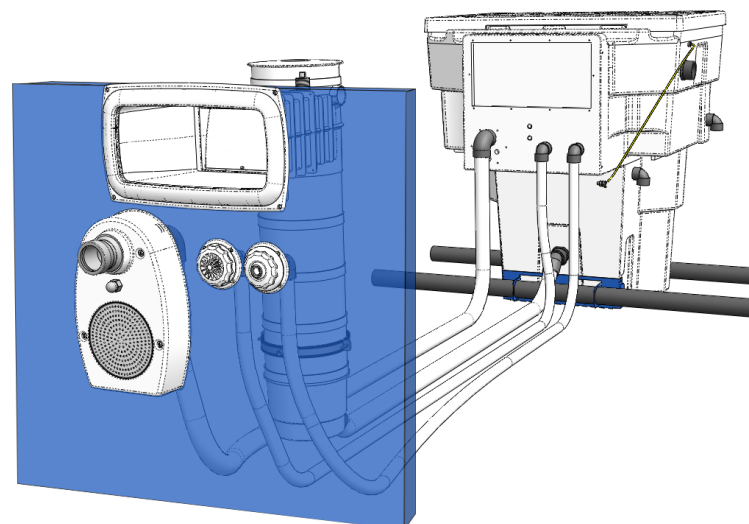

# En résumé, la technologie FBE c'est :

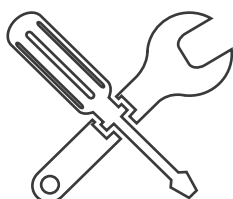

Une piscine montée en 1 journée (à 2 pers., chape faite et sèche)  
Chantier et montage propre  
Confort de montage : peu de poids à porter  
Aucune tuyauterie enterrée  
Qualité prouvée (+ de 30 ans d'expérience)

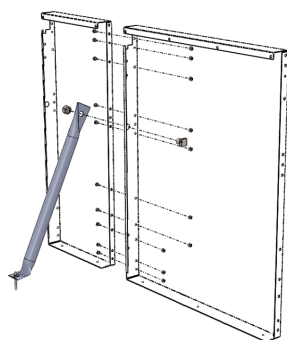

Des panneaux traités anti-corrosion  
Structure qui s'adapte à tous les terrains  
Simplicité de montage  
Rapidité d'exécution

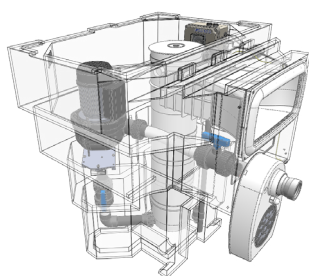

Une nage à contre-courant intégrée  
Une lance de massages localisés (hydrojet)  
Hydraulique montée et électricité câblée en usine  
Aucun local technique  
Contrôle qualité du bloc par mise en pression du système (2 bars)



**AQUA**<sup>®</sup>  
FERMETURES & LINERS  
[www.aquafermetures.eu](http://www.aquafermetures.eu)

Votre revendeur est un spécialiste, demandez-lui conseil